



# AIRCARE <sup>O2</sup>

## SPECIFICATIES

Tadiran Technologies introduceert AIR CARE O2TM, een unieke luchtzuiveringstechnologie die tot 100x effectiever is in vergelijking met bestaande oplossingen. De AIR CARE O2TM-technologie breekt zuurstof (O2) in twee afzonderlijke "O" -atomen door middel van een ontladstroom. Deze vrije O2-atomen combineren met de H2O-moleculen in de luchtstroom en transformeren in waterstofperoxide (H2O2). De H2O2 wordt vervolgens via de binnenunit van de airconditioner verdeeld in de geconditioneerde woonruimte.

De AIR CARE O2 behandelt de geklimatiseerde ruimte proactief en creëert de omstandigheden in de ruimte voor een effectieve behandeling en een blijvend effect. AIR CARE O2TM neutraliseert effectief fijnstof, schimmels, bacteriën en viruscellen.

## TECHNOLOGIE & VOORDELEN

- Elimineert bacteriën, virussen en schimmels, tot 100X efficiënter dan bestaande industrieoplossingen.
- Gepatenteerde gebruiksmethode
- Getest door FDA cleared testinglab
- Behandelt de lucht met een proactieve aanpak die virussen elimineert, waar ze ook zijn
- Ingebouwde bewakingseenheid voor bediening indicatie/BMS-integratiemogelijkheid
- Onderhoudsvrij, gepatenteerd geautomatiseerd zelfreinigend mechanisme
- Blijvend effect, zelfs als de AC is uitgeschakeld
- Eenvoudig te installeren in AC-systemen waar het in de lucht is geïnstalleerd inlaat van de binnenunit
- Overall toepasbaar: woningen, scholen, nieuwbouw, horeca, senioren woningen en meer



Bloeaerosol Type	Soorten	Test Lab	%Vermindering
Virus	RNA Virus MS2 Bacteriophage	Aerosol Research and Engineering Laboratories	99.99998%
Bacterial	Staphylococcus Epidermis Vegetative (+)	Aerosol Research and Engineering Laboratories	99.99994%
Mold spore	Aspergillus Niger	Aerosol Research and Engineering Laboratories	98.93%

### BELANGRIJKSTE KENMERKEN



#### ● Vooraanzicht

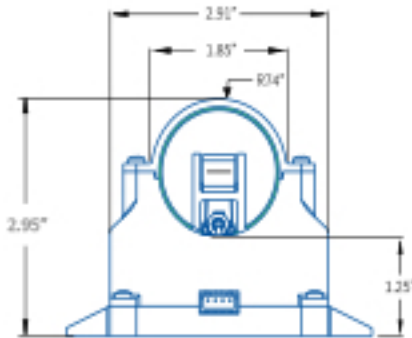

#### ● Zijaanzicht

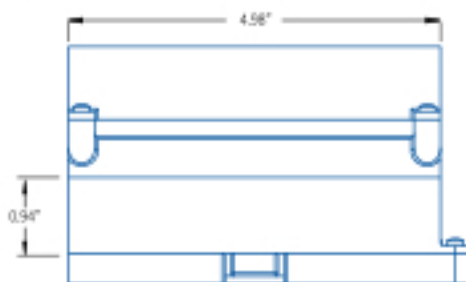

#### ● Bovenaanzicht

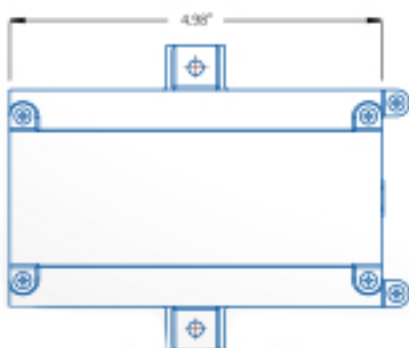

Parameters	Value
Weight	270 g
Dimensions	See drawings
Housing material	ABS plastic, white color
Operation temperature	5°-55°C
Operation humidity (non-condensing)	20%-80%
Input voltage	12VDC ± 10%,
Power consumption	1W
Visual	Green / red indication for proper operation
Maintenance	Self-cleaning mechanism
Corona discharge type	Unipolar
Hydrogen peroxide level	<7ppb
Warranty	1 year product warranty